

Про зміни в освітньо-професійній програмі  
ID ЄДЕБО 7676,  
навчальних планах на її основі

Відповідно до пункту 2 частини другої статті 16, частини п'ятої статті 10 Закону України «Про вищу освіту», пункту 4.3 Положення про освітні програми Національного авіаційного університету, уведеного в дію наказом ректора від 07.05.2020 № 148/од, наказу ректора від 09.02.2022 №063/од «Про щорічний перегляд освітньо-професійних програм», на підставі службової записки завідувача випускової кафедри, з метою провадження освітнього процесу в університеті згідно з вимогами та рекомендаціями нормативних документів, задоволення потреб та інтересів здобувачів вищої освіти та заінтересованих сторін (стейкхолдерів)

НАКАЗУЮ:

1. Внести зміни в опис освітньо-професійної програми (далі – ОПП) «Організація перевезень і управління на транспорті (повітряному) першого (бакалаврського) рівня вищої освіти (ID ЄДЕБО 7676) за спеціальністю 275 «Транспортні технології (на повітряному транспорті)», затвердженої Вченою радою університету 24.03.2021, протокол № 3, навчальні плани підготовки здобувачів вищої освіти на її основі (додаток).
2. Увести в дію зміни, зазначені в п.1. цього наказу, з 01.09.2022.
3. Завідувачу випускової кафедри та гаранту ОПП, зазначеної у п.1 цього наказу, забезпечити врахування внесених змін в навчально-методичному забезпеченні освітніх компонентів.
4. Контроль за виконанням наказу покласти на проректора з навчальної роботи Анатолія Полухіна.

Ректор

Максим ЛУЦЬКИЙ

Зміни в описі ОПП «Організація перевезень і управління на транспорті (повітряному)» першого (бакалаврського) рівня вищої освіти (ID ЄДЕБО 7676) за спеціальністю 275 «Транспортні технології (на повітряному транспорті)», галузі знань 27 «Транспорт», навчальних планах на її основі

1. У частині «Обов'язкові компоненти ОПП» розділу 2 «Перелік компонент освітньо-професійної програми та їх логічна послідовність» пункту 2.1. «Перелік компонент, 240 кредитів ЄКТС» опису ОПП, навчальних та робочих навчальних планах на її основі: НБ-7-275.04-1/21, 7-275.04-1/21-стн, 7-275.04-1/21-і, НБ-7-275-1з/21:

1.1. Замість навчальної дисципліни «Організація баз даних» ввести навчальну дисципліну ОК 30 «Геоінформаційні системи та організація баз даних на транспорті» (без зміни обсягу освітніх компонентів у кредитах ЄКТС, форми підсумкового контролю, семестру, в якому реалізується освітній компонент, обсягу роботи студентів та розподілу годин за курсами і семестрами);

1.2. Замість навчальної дисципліни «Мікроконтролери та програмування засобів автоматизації транспортних процесів та систем» ввести навчальну дисципліну ОК 36 «Інтегровані транспортні системи» (без зміни обсягу освітніх компонентів у кредитах ЄКТС, форми підсумкового контролю, семестру, в якому реалізується освітній компонент, обсягу роботи студентів та розподілу годин за курсами і семестрами);

1.3. Замість курсової роботи «Організація баз даних» ввести курсову роботу ОК 39 «Геоінформаційні системи та організація баз даних на транспорті» (без зміни обсягу освітніх компонентів у кредитах ЄКТС, форми підсумкового контролю, семестру, в якому реалізується освітній компонент, обсягу роботи студентів та розподілу годин за курсами і семестрами);

1.4. Замість курсового проекту «Мікроконтролери та програмування засобів автоматизації транспортних процесів та систем» ввести курсовий проект ОК 44 «Інтегровані транспортні системи» (без зміни обсягу освітніх компонентів у кредитах ЄКТС, форми підсумкового контролю, семестру, в якому реалізується освітній компонент, обсягу роботи студентів та розподілу годин за курсами і семестрами).

2. У навчальних планах СВ-7-275.04-1/21, СВ-7-275.04-1/21-fs:

2.1. Замість навчальної дисципліни 2.1.25 «Organization of Databases» ввести навчальну дисципліну «Geoinformation Systems and Organization of Databases on Transport» (без зміни обсягу освітніх компонентів у кредитах ЄКТС, форми підсумкового контролю, семестру, в якому реалізується освітній компонент, обсягу роботи студентів та розподілу годин за курсами і семестрами);

2.2. Замість навчальної дисципліни 2.1.31 «Microcontrollers and Programming of Automation Means of Transport Processes and Systems» ввести навчальну дисципліну ОК 36 «Integrated Transport Systems» (без зміни обсягу освітніх компонентів у кредитах ЄКТС, форми підсумкового контролю, семестру, в якому

реалізується освітній компонент, обсягу роботи студентів та розподілу годин за курсами і семестрами).

3. У таблиці 4. «Матриця відповідності програмних компетентностей компонентам освітньо-професійної програми»:

3.1. Вилучити символ «+» у рядках ЗК5, ФК 7, ФК 8, ФК 14, ФК 23, ФК 24 стовпця ОК36;

3.2. Вилучити символ «+» у рядках ЗК1, ЗК2, ФК 2, ФК 7, ФК 22 стовпця ОК44;

3.3. Зазначити символ «+» у рядках ІК1, ЗК6, ЗК12, ЗК13, ФК 1, ФК 3 – ФК6, ФК9 та ФК 13 стовпця ОК36;

3.4. Зазначити символ «+» у рядках ІК1, ЗК6, ЗК12, ЗК13, ФК 1, ФК 3 – ФК6, ФК9 та ФК 13 стовпця ОК44.

4. У таблиці 5. «Матриця забезпечення програмних результатів навчання (ПРН) відповідними компонентами освітньо-професійної програми»:

4.1. Вилучити символ «+» у рядку ПРН3 стовпця ОК30;

4.2. Вилучити символ «+» у рядках ПРН21 та ПРН30 стовпця ОК36;

4.3. Вилучити символ «+» у рядках ПРН3, ПРН12, ПРН14 та ПРН 15 стовпця ОК39;

4.4. Вилучити символ «+» у рядках ПРН7 – ПРН9, ПРН22 та ПРН27 стовпця ОК44;

4.5. Зазначити символ «+» у рядках ПРН5-ПРН9, ПРН24, ПРН30 та ПРН31 стовпця ОК30;

4.6. Зазначити символ «+» у рядках ПРН3, ПРН6, ПРН11, ПРН13 – ПРН16, ПРН18 стовпця ОК36;

4.7. Зазначити символ «+» у рядках ПРН5-ПРН9, ПРН24, ПРН30 та ПРН31 стовпця ОК39;

4.8. Зазначити символ «+» у рядках ПРН3, ПРН6, ПРН11, ПРН13 – ПРН16, ПРН18 стовпця ОК44.

5. Рисунок 2.2. «Структурно-логічна схема ОПП» викласти у новій редакції:

## 2.2. Структурно-логічна схема ОПШ (денна форма навчання)

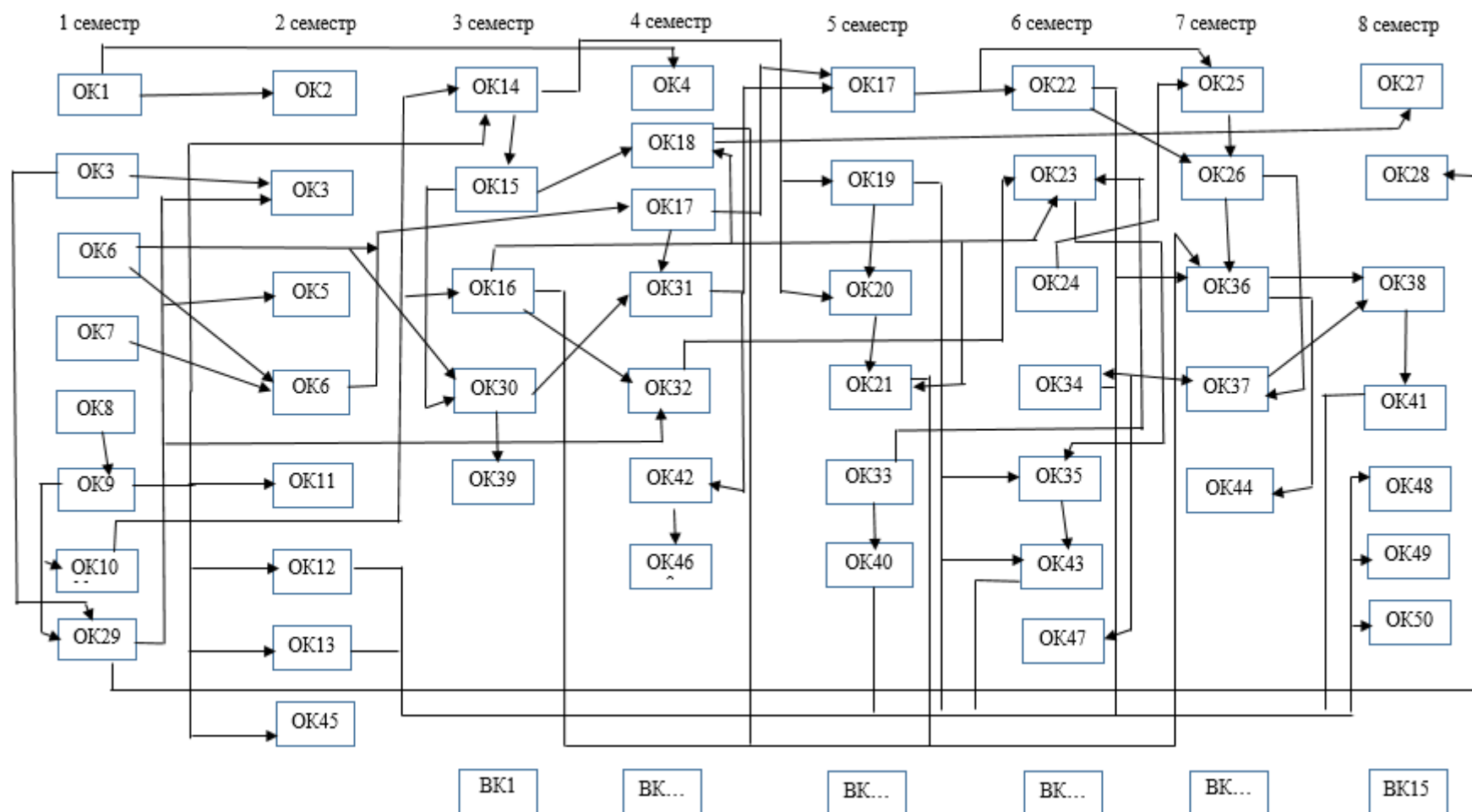

Завідувач кафедри  
організації авіаційних перевезень

Дмитро ШЕВЧУК